

VRE-100

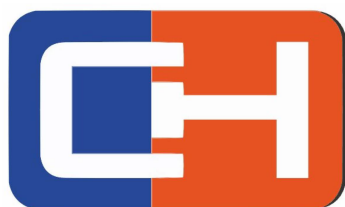

CLIMA HOSTELERÍA

Las vitrinas de servicio refrigeradas transmiten una imagen actual y renovada sin perder eficacia en su desempeño

La serie 900 consigue una óptima exposición del producto para maximizar sus características y la experiencia de cliente

Reinterpreta el espacio gracias a su adaptabilidad

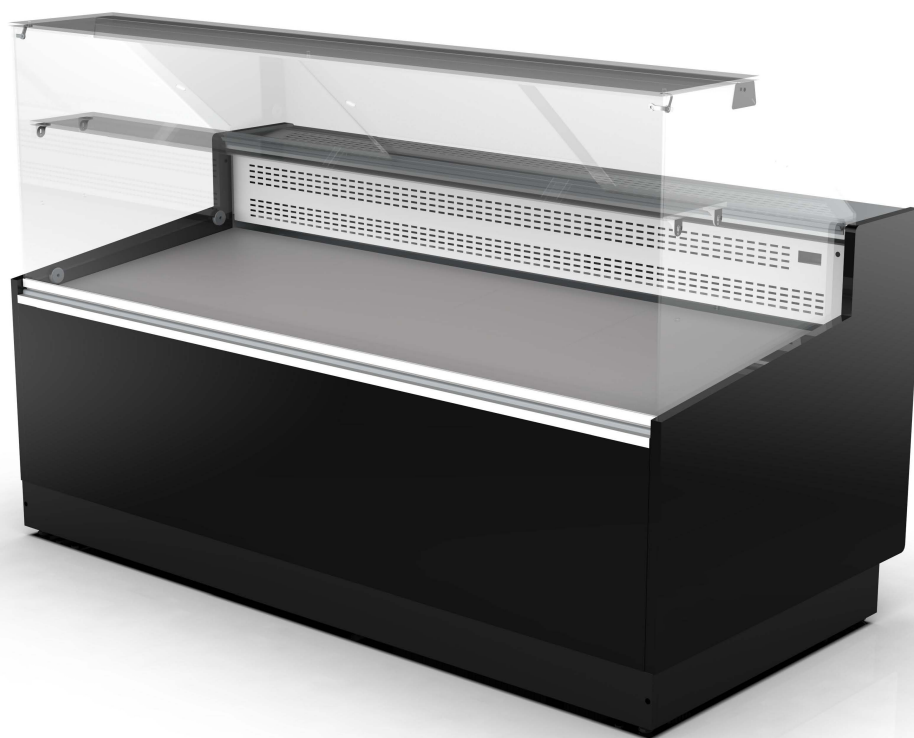

Modelo	Largo	Nº Puertas	Superficie exposición(m ²)	Temp	Vol.Reserva refrigerada (L)	Consumo (kWh/24H)
VS-100-P	950	2	0,7	0°C - 6°C	0,3	10,1
VS-150-P	1450	2	1,0	0°C - 6°C	0,5	10,5
VS-200-P	1950	3	1,4	0°C - 6°C	0,6	10,7

Características generales

Exterior

Construido en acero prelacado totalmente reciclable. Proporciona una resistencia a la corrosión excepcional.

Encimera de trabajo en acero inoxidable.

Estructura superior en vidrio templado panorámico recto con frontal abatible y laterales preparados para la instalación de estantes intermedios

Interior

Superficie de exposición de acero con revestimiento metálico apto para uso alimentario. Profundidad 100 micras que resulta más fácil de limpiar, es más robusto y resistente. Conforme a norma EN 10346:2009

Iluminación interior LED

Almacenamiento refrigerado con puertas

Aislamiento de poliuretano inyectado a alta presión libre de CFC's
Clase climática 4 (30°C, 55%HR)

Refrigeración

Panel de control electrónico

Sistema de evaporación automática mediante resistencia

Desescarche automático

Bajo consumo de energía y bajo impacto ambiental

Refrigerante R290 respetuoso con el medio ambiente

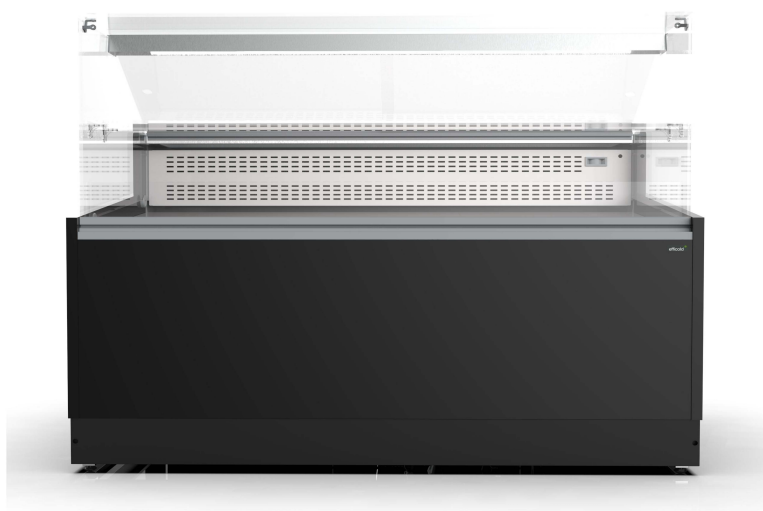

Opciones

- Evaporador ventilado
- Estante intermedio de vidrio templado
 - Luz LED estante
- Plano de exposición en acero inoxidable
 - Puertas correderas trasera
 - Conexión eléctrica 230V/60Hz
 - Conexión eléctrica 115V/60 Hz

Acabados

- Rango de colores disponibles en decoración



RAL3000



RAL5003



RAL6002



RAL7016



RAL9003



RAL9005

- Versión estática
- Versión ventilada

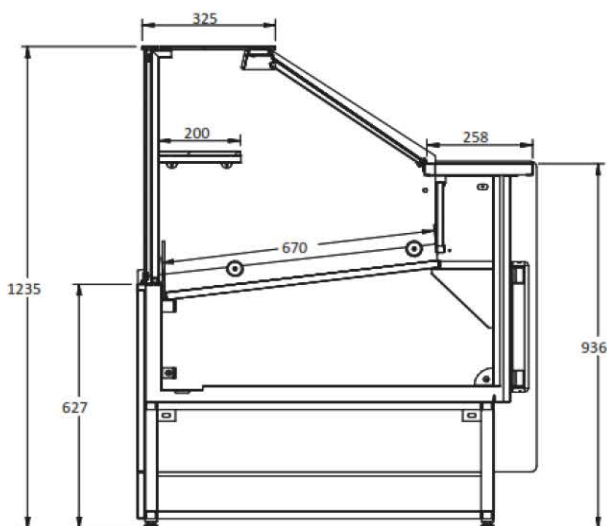

VS-900-P

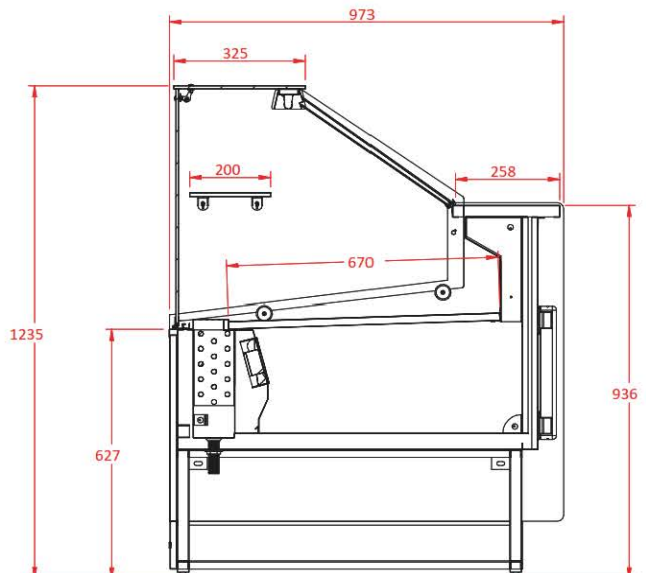

VS-900-PV