



# MANUAL LINEA PADOVA

## CONTENIDO

CONTENIDO.....	2
SIGNIFICADO DE LOS ICONOS .....	3
INTERFAZ DE USUARIO.....	4
PROGRAMAS DE LAVADO .....	6
AJUSTE DEL DETERGENTE.....	8
Ajuste del dosificador de detergente.....	8
Ajuste del dosificador de abrillantador.....	9
Tabla de capacidad de tanques y calderas.....	10
AJUSTE DEL INTERRUPTOR DIP .....	11
Ajustes del bloque de interruptores DIP azules.....	11
Ajustes del bloque de interruptores DIP rojos.....	13
CONFIGURACIÓN DEL TABLERO.....	16
TERMO-STOP .....	17
Ajuste del termo-stop del tanque.....	17
Ajuste del termo-stop de la caldera.....	18
TIEMPO DE ENJUAGUE .....	19
Sistema de control de presión 103367 .....	20
AJUSTE DE LA BOMBA DE DRENAJE .....	22
Vaciado del lavavajillas.....	23
MENÚ.....	24
Acceso al menú.....	24
MANTENIMIENTO PROGRAMADO .....	25
Programa de mantenimiento.....	26
Kit básico de mantenimiento periódico/anual .....	27
ALARMAS DEFINIDAS .....	28

## SIGNIFICADO DE LOS ICONOS



ON/OFF: botón retroiluminado para encender/apagar el lavavajillas



SELECCIÓN: botón retroiluminado para seleccionar programa



INICIO CICLO / INICIO: botón retroiluminado



CALEFACCIÓN: con la luz encendida, indica que la resistencia de calentamiento del tanque o caldera está encendida.



ALARMA: con la luz encendida, indica la presencia de una alarma.



MANTENIMIENTO: con la luz encendida, indica que se requiere mantenimiento programado.



PROGRAMAS: 4 programas de lavado



DRENAJE: programa de drenaje

## INTERFAZ DE USUARIO

La imagen muestra el panel de control del lavavajillas y las referencias de control.

CONTROLES	ÁRBITRO.
BOTÓN DE ENCENDIDO/APAGADO	1
LED DÍGITO IZQUIERDO	2
LUZ DE TEMPERATURA DEL TANQUE	3
LED DÍGITO DERECHO	4
LUZ DE TEMPERATURA DE LA CALDERA	5
BOTÓN DE SELECCIÓN DE PROGRAMA	6
BOTÓN DE INICIO/INICIO DE CICLO	7
LUZ DE ALARMA	8
LUZ DE MANTENIMIENTO REQUERIDO	9

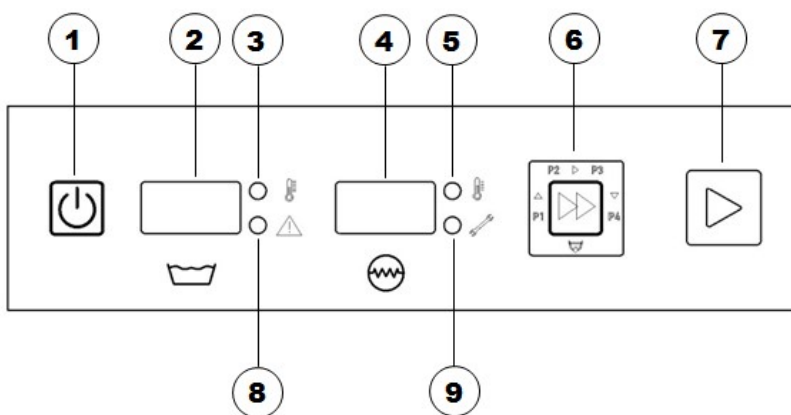

1- BOTÓN DE ENCENDIDO/APAGADO. Cuando el lavavajillas se alimenta eléctricamente, el botón de ENCENDIDO/APAGADO retroiluminado siempre está encendido. 2- LED DEL DÍGITO IZQUIERDO

4- EL LED DÍGITO DERECHO

muestra:

- Las temperaturas del tanque y de la caldera.
- Algunos mensajes útiles para entender el estado del lavavajillas:  
**APAGADO:**Lavavajillas apagado. El mensaje aparece cuando se apaga el lavavajillas, pero desaparece después de 2 segundos.

**Llenar:**aparece mientras se llena el tanque

**P1 – P2 – P3 – P4:**mostrar el programa de referencia en la pantalla

**dr:**abreviatura de “desagüe”; indica el programa de desagüe (presente sólo en lavavajillas con bomba de desagüe instalada y activada)

**Fin:**aparece al final del ciclo de lavado

**Hola:**Temperatura alta. Aparece en la pantalla cuando la temperatura de la caldera o del depósito alcanza los 100°C. Esta indicación desaparece automáticamente cuando la temperatura desciende por debajo de los 100°C.

**ALABAMA:**Alarma. Este mensaje siempre va acompañado de un código de alarma que indica el tipo de alarma disparada. **Nota:**Termostop de la caldera. Aparece durante el ciclo de lavado en la fase de termostop (ver apartado relativo al termostop)

3- LUZ DE TEMPERATURA DEL DEPÓSITO. Si la luz está encendida, la resistencia del depósito está activa. 5- LUZ

DE TEMPERATURA DE LA CALDERA. Si la luz está encendida, la resistencia de la caldera está activa.

6- BOTÓN DE SELECCIÓN DE PROGRAMA. Con el lavavajillas listo para su uso, al pulsar varias veces el botón de selección de programa se desplazará por los 4 programas guardados. Al desplazarse por los programas, el código del programa aparecerá en los LED del DÍGITO IZQUIERDO (2), mientras que la duración del programa (en segundos) aparecerá en los LED del DÍGITO DERECHO (4).

P1 (programa 1)

P2 (programa 2)

P3 (programa 3)

P4 (programa 4)

dr (programa de drenaje que solo está presente si está instalada la bomba de drenaje; no se indica la duración de este programa)

7- BOTÓN DE INICIO DE CICLO. Este botón puede cambiar de color según el estado del lavavajillas:

LLENADO: rojo



CALEFACCIÓN: amarilla



LISTO: verde



CICLO ACTUAL: parpadeo azul



ALARMA: roja



CICLO PENDIENTE: parpadeando amarillo/azul



MENÚ TÉCNICO: blanco



## PROGRAMAS DE LAVADO

Hay 4 programas de lavado (P1, P2, P3, P4)

El tiempo de lavado no se puede modificar, pero sí el tiempo de enjuague. El tiempo de enjuague establecido se comparte entre los 4 programas. El tiempo total de lavado cambia según:

- Tipo de lavavajillas: lavavajillas bajo encimera o de capota Tiempo de enjuague
- establecido\*: 10", 12", 15" (valor predeterminado), 20"
- Bomba de drenaje activada/desactivada. Si la bomba de drenaje está activada, el tiempo total del ciclo varía según el tiempo de drenaje establecido\* (10", 20" 35")

\* Para modificar los tiempos de enjuague y drenaje, consulte el capítulo "Ajuste del interruptor DIP"

### LAVAVAJILLAS BAJO ENCIMERA

El ciclo total varía según el tiempo de enjuague establecido.

10"	12"	15" (predeterminado)	20"
-----	-----	----------------------	-----

	Bomba de drenaje	Lavar	Pausa	Ciclo total	Ciclo total	Ciclo total	Ciclo total
Sin desagüe bomba	APAGADO	70	5	85	87	90	95
		100	5	115	117	120	125
		130	5	145	147	150	155
		160	5	175	177	180	185
Bomba de drenaje instalado	10"	70	10	90	92	95	100
		100	10	120	122	125	130
		130	10	150	152	155	160
		160	10	180	182	185	190
	20"	70	20	100	102	105	110
		100	20	130	132	135	140
		130	20	160	162	165	170
		160	20	190	192	195	200
	35"	70	35	115	117	120	125
		100	35	145	147	150	155
		130	35	175	177	180	185
		160	35	205	207	210	215

## LAVAVAJILLAS TIPO CAMPANA

El ciclo total varía según el tiempo de enjuague establecido.

10"	12"	15" (predeterminado)	20"
-----	-----	----------------------	-----

		Bomba de drenaje	Lavar	Drenar Pausa	Ciclo total	Ciclo total	Ciclo total	Ciclo total
Sin desagüe bomba	APAGADO		40	5	55	57	60	65
			70	5	85	87	90	95
			100	5	115	117	120	125
			220	5	235	237	240	245
Bomba de drenaje instalado	10"		40	10	60	62	65	70
			70	10	90	92	95	100
			100	10	120	122	125	130
			220	10	240	242	245	250
	20"		40	20	70	72	75	80
			70	20	100	102	105	110
			100	20	130	132	135	140
			220	20	250	252	255	260
	35"		40	35	85	87	90	95
			70	35	115	117	120	125
			100	35	145	147	150	155
			220	35	265	267	270	275

## AJUSTE DEL DETERGENTE

Los detergentes se regulan girando directamente el tornillo de regulación específico, situado en los dosificadores de detergente y abrillantador montados en la máquina.

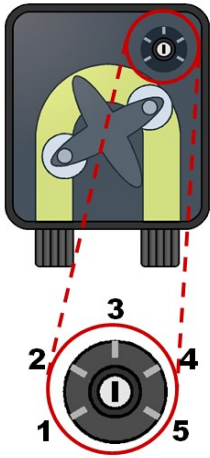

El dosificador de detergente y el dosificador de abrillantador tienen funciones diferentes y por tanto, el cálculo se realiza de forma diferente:

### Ajuste del dosificador de detergente

Consulte la siguiente tabla para el cálculo del ajuste:

	Dosis gr/seg				
	1	2	3	4	5
DETERGENTE	Apagado	0,24	0,48	0,73	0,97

Para saber en qué posición ajustar el dispensador se debe conocer lo siguiente:

- Consumo de agua por ciclo (CA)
- Dosis recomendada por el fabricante del detergente en gramos por litro (DD) Ajuste del
- tiempo de enjuague (TR)

La fórmula de cálculo es:

$$CA \cdot DD / TR$$

Ejemplo

- Consumo de agua por ciclo (CA): 2 litros
- Dosis recomendada por el fabricante del detergente (DD): 3 gr/litro Ajuste
- del tiempo de enjuague (TR): 15 segundos

$CA \cdot DD / TR = 2 \cdot 3 / 15 = 0,4$  Por lo tanto, el dispensador debe colocarse en la posición 3.



## Ajuste del dosificador de abrillantador

Consulte la siguiente tabla para el cálculo del ajuste:

	Dosis gr				
	1	2	3	4	5
ABRILLANTADOR	Apagado	0.6	1.2	1.8	2.4

El dosificador de abrillantador tiene dosis fijas para cada posición de ajuste, por lo tanto, debes saber lo siguiente para configurar la dosis correcta:

- Consumo de agua por ciclo (CA)
- Dosis recomendada por el fabricante del abrillantador en gramos/litro (BS)

La fórmula de cálculo es:

Base de datos CA\*

### Ejemplo

- Consumo de agua por ciclo (CA): 2 litros
- Dosis recomendada por el fabricante del abrillantador (DB): 0,8 gr/litro

Base de datos  $CA^* \cdot 2 \cdot 0,8 = 1,6$  Por lo tanto, el dispensador debe estar situado entre la posición 3 y la posición 4.

Tabla de capacidad de tanques y calderas

LAVAVASOS			
Tamaño de la cesta (mm)	Capacidad del tanque (l)	Capacidad de la caldera (l)	Consumo de agua por ciclo (l) a 2 BAR
350x350	13	3.2	2
400x400	17	3.2	2
Recarga de agua 400x400	5	6.1	2
LAVAVAJILLAS BAJO ENCIMERA			
Tamaño de la cesta (mm)	Capacidad del tanque (l)	Capacidad de la caldera (l)	Consumo de agua por ciclo (l) a 2 BAR
450x450	20	7.3	2
500x500	26	7.3	2
Recarga de agua 500x500	13	7.3	2
500x600	30	7.3	2
LAVAVAJILLAS TIPO CAMPANA			
Tamaño de la cesta (mm)	Capacidad del tanque (l)	Capacidad de la caldera (l)	Consumo de agua por ciclo (l) a 2 BAR
500x500	37	7.3	2
500x600	37	7.3	2
600x670	37	7.3	2
LAVAVAJILLAS			
Tamaño de la cesta (mm)	Capacidad del tanque (l)	Capacidad de la caldera (l)	Consumo de agua por ciclo (l) a 2 BAR
600x670	37	13.6	2
725x850	100	13	3
n°2 600x670	100	21	4

## AJUSTE DEL INTERRUPTOR DIP

La placa de potencia está equipada con 2 bloques con 8 interruptores DIP para cada bloque.

El bloque azul permite modificar determinados ajustes, mientras que el bloque rojo permite modificar las temperaturas y el termostop tanto del depósito como de la caldera.

A continuación se detallan los distintos ajustes:

### Ajustes del bloque de interruptores DIP azules

- Pruebas
- Tipo de comprobación (digital/electromecánica).
- Termo-stop de tanque (activo/desactivo).Activo por defecto Termo-parada de caldera (activo/desactivo).Activo por defecto Ajuste del tiempo de enjuague: Predeterminado 15 segundos Ajuste del tiempo de drenaje

Pruebas	Cheque digital	Termo-Stop del tanque EN	Termo-caldera Detenerse	Tiempo de enjuague	Tiempo de enjuague	Tiempo de drenaje	Tiempo de drenaje
-	-	-	-	-	-	-	-
1	2	3	4	5	6	7	8
Funcionamiento normal	Electromecánica control	Termo-Stop del tanque <small>APAGADO</small>	Termo-caldera Detener apagado	Tiempo de enjuague	Tiempo de enjuague	Tiempo de drenaje	Tiempo de drenaje

Ajuste del tiempo de enjuague de 10"

-	-	-	-	-	-	-	-
1	2	3	4	5	6	7	8

Ajuste del tiempo de enjuague de 12"

-	-	-	-	-	-	-	-
1	2	3	4	5	6	7	8

Ajuste del tiempo de enjuague de 15"

-	-	-	-	-	-	-	-
1	2	3	4	5	6	7	8

Ajuste del tiempo de enjuague de 20"

	-						
-				-	-		
1	2	3	4	5	6	7	8

Bomba de drenaje apagada

	-						
-						-	-
1	2	3	4	5	6	7	8

Ajuste del tiempo de drenaje de 10"

	-					-	-
-							
1	2	3	4	5	6	7	8

Ajuste del tiempo de drenaje de 20"

	-						-
-						-	
1	2	3	4	5	6	7	8

Ajuste del tiempo de drenaje de 35"

	-					-	
-							-
1	2	3	4	5	6	7	8

## Ajustes del bloque de interruptores DIP rojos

- Ajuste del termo-stop del tanque. 15°C por defecto Ajuste del
- termo-stop de la caldera. 15°C por defecto Temperatura del
- tanque. Predeterminado 55°C Temperatura de la caldera.
- Predeterminado 75°C

Termo-stop del tanque configuración	Termo-stop del tanque configuración	Termo-stop de caldera configuración	Termo-stop de caldera configuración	Temperatura del tanque	Temperatura del tanque	Temperatura de la caldera	Temperatura de la caldera
-	-	-	-	-	-	-	-
1	2	3	4	5	6	7	8
Termo-stop del tanque configuración	Termo-stop del tanque configuración	Termo-stop de caldera configuración	Termo-stop de caldera configuración	Temperatura del tanque	Temperatura del tanque	Temperatura de la caldera	Temperatura de la caldera

Ajuste del termo-stop del tanque a 5°C

-	-						
1	2	3	4	5	6	7	8

Ajuste del termo-stop del tanque a 10°C

	-						
-							
1	2	3	4	5	6	7	8

Ajuste del termo-stop del tanque a 15°C

-							
	-						
1	2	3	4	5	6	7	8

Ajuste del termo-stop del tanque a 20°C

-	-						
1	2	3	4	5	6	7	8

Ajuste del termopar de la caldera a 5 °C

		-	-				
1	2	3	4	5	6	7	8

Ajuste del termopar de la caldera a 10°C

			-				
		-					
1	2	3	4	5	6	7	8

Ajuste del termopar de la caldera a 15°C

		-					
			-				
1	2	3	4	5	6	7	8

Ajuste del termopar de la caldera a 20°C

		-	-				
1	2	3	4	5	6	7	8

Ajuste de temperatura del tanque a 50 °C

				-	-		
1	2	3	4	5	6	7	8

Ajuste de temperatura del tanque a 55 °C

					-		
				-			
1	2	3	4	5	6	7	8

Ajuste de temperatura del tanque a 60 °C

				-			
					-		
1	2	3	4	5	6	7	8

Ajuste de temperatura del tanque a 65 °C

				-	-		
1	2	3	4	5	6	7	8

Ajuste de temperatura de caldera a 65°C

						-	-
1	2	3	4	5	6	7	8

Ajuste de temperatura de caldera a 75°C

							-
						-	
1	2	3	4	5	6	7	8

Ajuste de temperatura de caldera a 85°C

						-	
							-
1	2	3	4	5	6	7	8

Ajuste de temperatura de caldera a 88°C

						-	-
1	2	3	4	5	6	7	8

## CONFIGURACIÓN DEL TABLERO

El dip-switch 1 se utiliza internamente para programar y probar la placa, por lo tanto, siempre debe estar en OFF.

Si, por error, el interruptor DIP 1 se configura en ON y luego en OFF, desconecte y vuelva a conectar la energía al lavavajillas para restablecer la configuración de prueba.

El interruptor DIP 2 se utiliza para seleccionar el tipo de interfaz conectada a la placa electrónica:

-ENCENDIDO para control digital como se muestra en la imagen de abajo

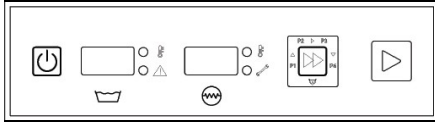

-Control electromecánico OFF con botones como se muestra en la siguiente imagen:

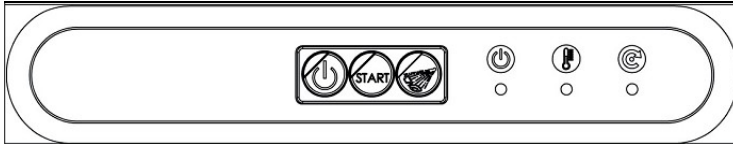

Pruebas								
Cheque digital	-							
	-							
	1	2	3	4	5	6	7	8
Funcionamiento normal								
Electromecánica todo control								



## TERMO-PARADA

El lavavajillas está equipado con la función de termo-stop estándar que garantiza el inicio del ciclo de lavado solo si la temperatura del agua del tanque ha alcanzado el valor mínimo configurado (Termo-stop tanque) y habilita el enjuague solo si la caldera ha alcanzado la temperatura mínima configurada (Termo-stop caldera).

La temperatura de la caldera se verifica al final del ciclo de lavado, antes de iniciar el enjuague:

- Si la temperatura es superior al valor mínimo, el ciclo se realiza correctamente con el enjuague.
- Si la temperatura está por debajo del valor mínimo, el ciclo de lavado se prolonga hasta alcanzar la temperatura mínima.

Es posible activar/desactivar la parada térmica del tanque desde el dip-switch 3 del bloque azul

		EN					
		APAGADO					
1	2	3	4	5	6	7	8

**ATENCIÓN:** desactivando el termostop del depósito, el ciclo de lavado puede iniciarse incluso con agua fría, con el riesgo de que se produzca espuma. Por lo tanto, no se puede garantizar el correcto funcionamiento del lavavajillas ni el correcto lavado e higienización de la vajilla.

Es posible activar/desactivar la Termo-stop de caldera desde el dip-switch 4 del bloque azul

			EN				
			APAGADO				
1	2	3	4	5	6	7	8

**ATENCIÓN:** desactivando el termostop de la caldera, el enjuague se realizará también con la caldera fría, con el riesgo de enfriar el agua de lavado. Por lo tanto, no se puede garantizar el correcto funcionamiento del lavavajillas ni el correcto enjuague e higienización de la vajilla.

## Ajuste del termo-stop del tanque

Accionando los dip-switches 1 y 2 del bloque rojo, se regula el termo-stop de la cuba. El valor programado será común para los 4 ciclos. Este valor coincide con la ventana de funcionamiento del lavavajillas y permite calcular la temperatura mínima.

Por ejemplo, si se configura una temperatura del tanque de 55 °C y un termostop de 5 °C, el ciclo de lavado solo se iniciará si la temperatura del tanque es superior a 50 °C (valor basado en la diferencia 55 - 5). En caso contrario, el botón de INICIO DE CICLO estará en rojo y no será posible iniciar el ciclo de lavado.

Ajuste del termo-stop del tanque a 5°C

-	-						
1	2	3	4	5	6	7	8

Ajuste del termo-stop del tanque a 10°C

	-						
-							
1	2	3	4	5	6	7	8

Ajuste del termo-stop del tanque a 15°C

-							
	-						
1	2	3	4	5	6	7	8

Ajuste del termo-stop del tanque a 20°C

-	-						
1	2	3	4	5	6	7	8

### Ajuste del termo-stop de la caldera

Accionando los dip-switches 3 y 4 del bloque rojo se regula el termostop de la caldera. El valor configurado será común para los 4 ciclos. Este valor coincide con la ventana de aclarado del lavavajillas y permite calcular la temperatura mínima. Por ejemplo, configurando una temperatura de caldera de 75°C y un termostop de 5°C, el ciclo de aclarado se iniciará solo si la temperatura de la caldera es superior a 70°C (valor basado en la diferencia 75 - 5). En caso contrario, el ciclo de lavado se prolonga hasta alcanzar la temperatura mínima.

Ajuste del termopar de la caldera a 5 °C

		-	-				
1	2	3	4	5	6	7	8

Ajuste del termopar de la caldera a 10°C

			-				
		-					
1	2	3	4	5	6	7	8

Ajuste del termopar de la caldera a 15°C

		-					
			-				
1	2	3	4	5	6	7	8

Ajuste del termopar de la caldera a 20°C

		-	-				
1	2	3	4	5	6	7	8

## TIEMPO DE ENJUAGUE

Accionando los dip-switches 5 y 6 del bloque azul, se ajusta el tiempo de enjuague.

El tiempo de enjuague determina el consumo de agua del lavavajillas, por lo tanto, se garantiza un consumo de aproximadamente 2 litros de agua/ciclo estableciendo un valor en función de la presión dinámica con la que se alimenta el lavavajillas.

Dinámica presión (bar)	Tiempo de enjuague
1,5 - 1,9	20
2.0 - 2.4	15
2,5 - 2,9	12
3.0 - 3.5	10
> 3,5	Utilice reductor de presión código 103367

Ajuste del tiempo de enjuague de 10"

				-	-		
1	2	3	4	5	6	7	8

Ajuste del tiempo de enjuague de 12"

					-		
				-			
1	2	3	4	5	6	7	8

Ajuste del tiempo de enjuague de 15"

				-			
					-		
1	2	3	4	5	6	7	8

Ajuste del tiempo de enjuague de 20"

				-	-		
1	2	3	4	5	6	7	8

NOTA: cambiar el tiempo de enjuague también cambia la duración total del ciclo de lavado.

Con presiones superiores a 3 BAR siempre es recomendable instalar el sistema de control código 103367

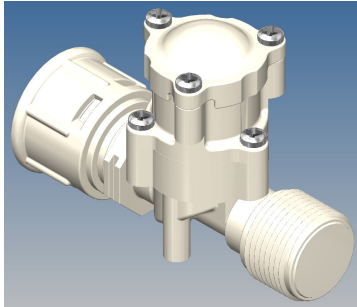

Como se puede observar en el gráfico, con presiones de entrada superiores a 2 BAR, el dispositivo mantiene la presión de salida bastante constante, siempre entre 2 y 2,4 BAR.

La instalación es muy sencilla: basta con colocarlo entre el grifo y el tubo de carga del lavavajillas, teniendo cuidado de respetar el sentido correcto del flujo de agua indicado por la flecha:

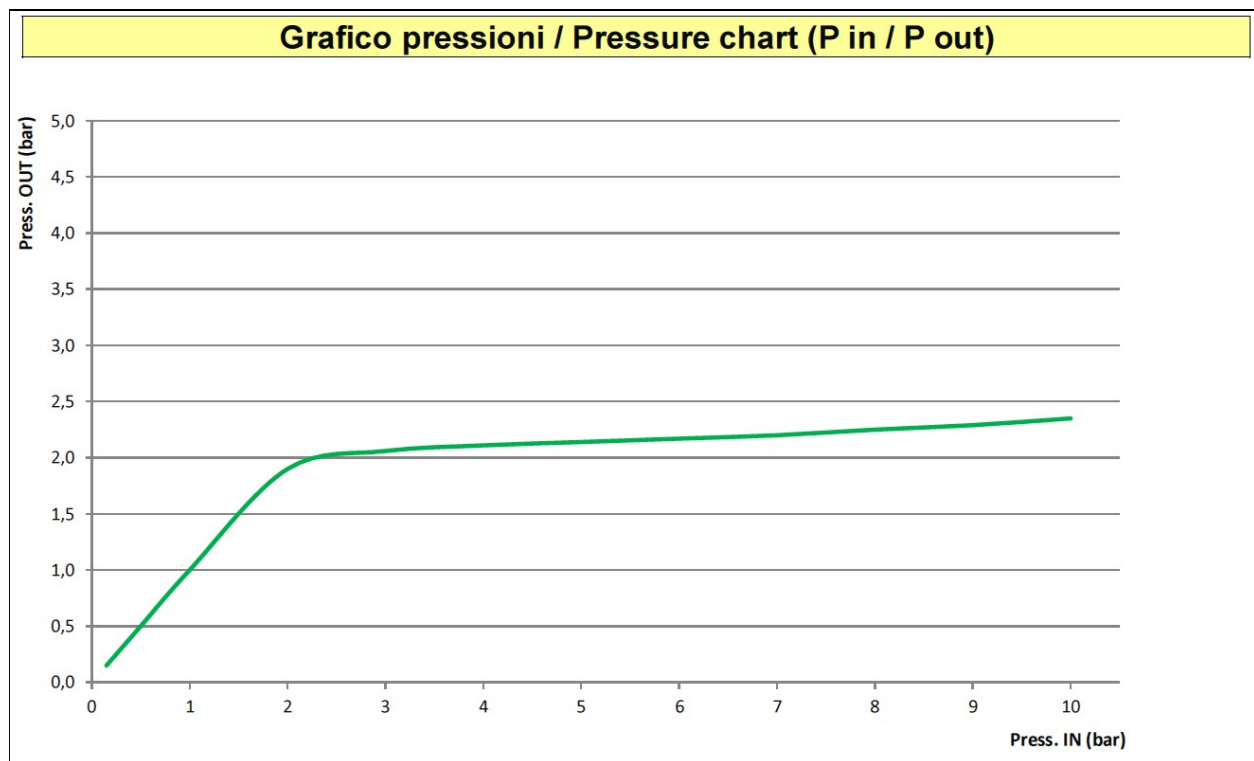
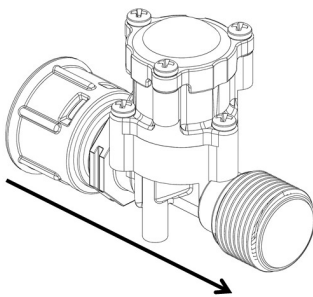

Se recomienda instalar el filtro de malla código 103366 antes del propio reductor, con el fin de preservar la presión del reductor.

La limpieza del filtro es muy sencilla ya que basta con desenroscar el tapón para extraer la pequeña malla, incluso sin desconectar el agua.



Diagrama de instalación

## AJUSTE DE LA BOMBA DE DRENAJE

Accionar los interruptores DIP 7 y 8 para:

- Activar/desactivar la bomba de drenaje
- Cambiar los tiempos de drenaje entre ciclos

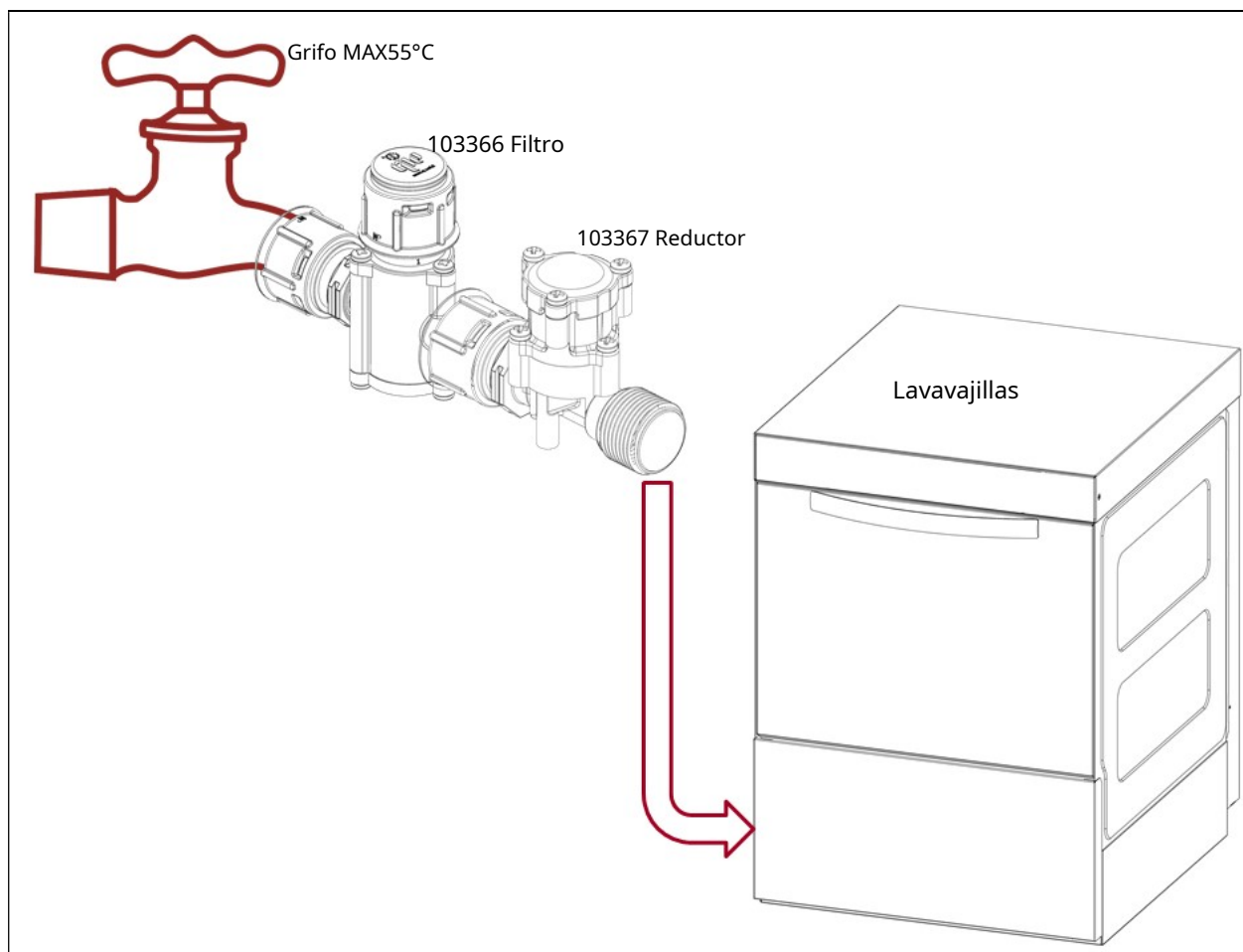
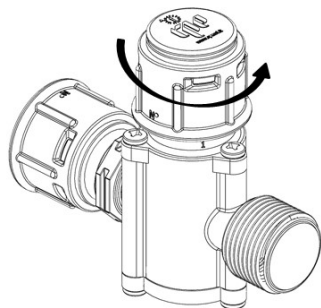
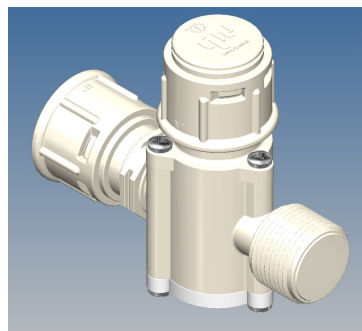
Al activar la bomba de vaciado, el ciclo total cambia de duración. La pausa (que en este caso coincidirá con el tiempo de vaciado) será más larga en función del tiempo de vaciado configurado en los dip-switches:

Bomba de drenaje apagada

						-	-
1	2	3	4	5	6	7	8

Ajuste del tiempo de drenaje de 10"

						-	-
1	2	3	4	5	6	7	8

Ajuste del tiempo de drenaje de 20"

							-
						-	
1	2	3	4	5	6	7	8

Ajuste del tiempo de drenaje de 35"

						-	
							-
1	2	3	4	5	6	7	8

<b>LAVAR</b> <small>Establecer hora</small>	<b>PAUSA/DRENAJE</b> <small>Tiempo variable activado interruptores dip 7-8</small>	<b>ENJUAGAR</b> <small>Tiempo variable activado interruptores dip 5-6</small>
--	---	--

Al instalar el lavavajillas, se recomienda realizar algunos ciclos de lavado para asegurarse de que el tiempo programado para el vaciado sea suficiente para eliminar unos 3 litros de agua que luego se reponen con el aclarado.

Disminuya el tiempo de drenaje si el nivel en el tanque disminuye entre ciclos.

Aumente el tiempo de drenaje si el nivel en el tanque aumenta entre ciclos.

NOTA: Con la bomba de drenaje instalada, el nivel de agua en el tanque puede variar dependiendo de:

- Establecer el tiempo de drenaje
- Presión de agua de entrada (Cuanto mayor sea la presión de entrada, más agua se introducirá en el tanque durante el enjuague. Consulte el capítulo anterior para la calibración correcta del tiempo de enjuague)
- Altura del tubo de drenaje (Se aconseja utilizar una altura máxima de 45cm desde el suelo) Posicionamiento
- de la tubería de drenaje (Demasiadas curvas impiden que la bomba funcione correctamente) Limpieza del
- filtro de la bomba

Asegúrese de comprobar siempre todas las variables descritas anteriormente para asegurarse de que el lavavajillas funciona correctamente.

## Vaciado del lavavajillas

El lavavajillas debe vaciarse una vez finalizado el trabajo:

- Retire el elemento de
- desbordamiento Cierre la puerta
- Presione repetidamente el BOTÓN DE SELECCIÓN DE PROGRAMA, hasta que aparezca "dr" Se alcanza el programa (drenaje)
- Mantenga presionado el BOTÓN DE INICIO DE CICLO para iniciar el ciclo de drenaje

El ciclo de drenaje comienza con los siguientes tiempos:

Bajo encimera lavavajillas	5" EN	5" APAGADO	110" EN	5" APAGADO	5" EN	APAGADO
-------------------------------	----------	---------------	------------	---------------	----------	---------

Lavavajillas capucha	5" EN	5" APAGADO	190" EN	5" APAGADO	5" EN	APAGADO
-------------------------	----------	---------------	------------	---------------	----------	---------

Los tiempos de drenaje para vaciar el tanque son fijos y no se pueden modificar.

## MENÚ

Puede acceder a un menú desde la pantalla para:

- Verificar los ciclos ejecutados
- Restablecer la alarma de mantenimiento requerido
- Verifique la configuración de los dígitos sin abrir el panel de control
- Verifique la versión del firmware instalado

## Acceder al menú

- Apague el lavavajillas (OFF)
- Mantenga presionados simultáneamente los botones SELECCIÓN DE PROGRAMA e INICIO DE CICLO
- Desplácese por los elementos presionando repetidamente el botón SELECCIÓN DE PROGRAMA
- Si no toca ningún botón durante 20", saldrá del menú. Salga del
- menú manteniendo presionado el botón ON/OFF

Se mostrarán los siguientes elementos:

Código	Descripción		Comportamiento
Par	Contador de ciclo parcial	Muestra el número de ciclos de lavado completos ejecutados desde la última vez que se restableció el contador.	Una vez completados los 80.000 ciclos, se mostrará la advertencia de mantenimiento.  Reinicielo presionando y manteniendo presionado el BOTÓN DE INICIO DE CICLO (consulte el siguiente capítulo)
nene	Contador de ciclos totales	Muestra el número total de ciclos de lavado completos ejecutados desde el primer uso del lavavajillas.	No reiniciable, solo lectura
tú	Hora de lavar	Indica el tiempo de lavado del primer ciclo.	Solo lectura
riesgo	Tiempo de enjuague	Indica el tiempo de enjuague configurado en los interruptores DIP 5 y 6 de color azul.	Solo lectura
Dr. A.	Tiempo de drenaje	Indica el tiempo de enjuague configurado en los interruptores DIP 7 y 8 de color azul.	Solo lectura
tuberculosis	Temperatura de la caldera	Indica la temperatura de la caldera configurada en los dip-switches 7 y 8 en rojo.	Solo lectura
TSB	Termo-stop de caldera	Indica la temperatura de la caldera configurada en los dip-switches 3 y 4 en rojo.	Solo lectura
El t	Temperatura del tanque	Indica la temperatura del tanque configurada en los dip-switches 5 y 6 en rojo.	Solo lectura
TSB	Termo-stop del tanque	Indica el termo-stop de la caldera fijado en los dip-switches 1 y 2 de color rojo	Solo lectura
que va	Versión de firmware	Indica la versión del firmware instalada en la placa de alimentación.	Solo lectura
Emú	Modo de emulación	Indica cuántas veces debe apagar la máquina para salir del "Modo de demostración"	Pulse el BOTÓN DE INICIO DE CICLO si desea activar una o más sesiones del modo de emulación (demo); la pantalla muestra la cantidad de reinicios que necesita para volver al modo de funcionamiento estándar. Durante el modo de espera, la pantalla muestra E_ y el número indica cuántas veces se precarga el modo de emulación.



## MANTENIMIENTO PROGRAMADO

Una vez completados 80.000 ciclos de lavado, el LED en la pantalla muestra que es necesario realizar mantenimiento.



El símbolo se iluminará para indicar

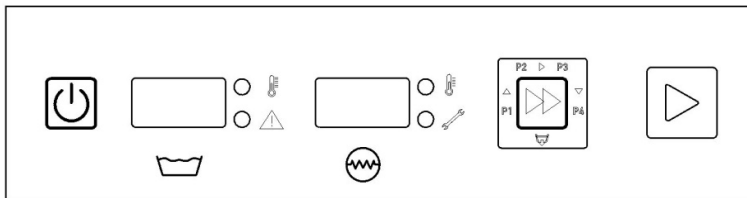

Además de limpiar la cal y comprobar que todos los componentes críticos funcionan correctamente, el mantenimiento también incluye sustitución de tuberías de detergente y abrillantador dentro de los dispensadores.

### NOTA

Realizar un mantenimiento programado evita averías repentinas, alargando así la vida útil del lavavajillas.

Después de haber realizado el mantenimiento y sustituido las tuberías de detergente y abrillantador, puede restablecer la alarma:

- Apague el lavavajillas (OFF)
- Mantenga pulsados simultáneamente los botones SELECCIÓN DE PROGRAMA e INICIO DE CICLO. ParAparecerá el código en la pantalla seguido de la indicación de los ciclos de lavado ejecutados. Reinicie los ciclos y elimine el mensaje en la pantalla manteniendo presionado el BOTÓN DE INICIO DE CICLO. Mientras mantiene presionado el botón, en la pantalla aparecerá el código parpadeante.rSt (mensaje de reinicio) Continúe presionándolo hasta que aparezcarStEl mensaje se reemplaza con 0 (ciclos de reinicio) Si no toca ningún botón durante 20", saldrá del menú.
- 
- Salga del menú intencionalmente manteniendo presionado el botón ON/OFF

A continuación se detallan las operaciones de mantenimiento técnico periódico que deberá realizar un técnico especializado quien deberá emitir el informe que verifique lo siguiente:

MANTENIMIENTO	FRECUENCIA	NOTAS
Inspección visual general por parte del técnico que instaló el lavavajillas.	Al momento de la instalación	El técnico deberá emitir un informe que confirme el correcto funcionamiento del lavavajillas. El informe deberá incluir la fecha de los trabajos, la firma del técnico y la firma del Responsable de atención al cliente/ mantenimiento del local.
Inspección visual general por parte del técnico que instaló el lavavajillas. Verifique el estado general de los componentes internos, verifique que los dispensadores funcionen y asegúrese de que no existan fugas de líquido de los dispensadores ni fugas de agua del circuito hidráulico, incluidas las bombas.  Verifique el estado de las conexiones de las tuberías de carga y drenaje de agua.	6 meses después de la primera instalación	
Compruebe el funcionamiento y el desgaste de todos los componentes y sustitúyalos si es necesario. Asegúrese de que la caldera esté limpia (vacíela y compruebe si tiene cal) Comprobar la junta de resistencia de la caldera Comprobar si hay fugas en la bomba de lavado Comprobar que el circuito hidráulico esté intacto Comprobar que el tubo de carga esté intacto Comprobar que el tubo de desagüe esté intacto Verifique el estado de las conexiones de las tuberías de carga y drenaje de agua. Compruebe el apriete de las abrazaderas Asegúrese de que el cableado eléctrico esté intacto (reemplace cualquier cable que esté dañado debido a causas externas/ambientales) Asegúrese de que las sondas de temperatura estén intactas y que la temperatura detectada sea correcta. Verifique todas las conexiones eléctricas (faston, bloque de terminales, terminales de resistencia eléctrica) Verificar que todos los cables estén correctamente apretados en los terminales del contactor, si está presente (modelos trifásicos) Verificar el cable eléctrico, enchufe y/o conexiones al cuadro Asegúrese de que la trampa de aire esté intacta y limpia Verifique que el presostato funcione correctamente Verifique que la válvula solenoide funcione correctamente Limpie el filtro de la válvula solenoide Sustituya los tubos dosificadores de detergente y abrillantador incluso si la máquina ha sido utilizada parcialmente durante 12 meses. Sustituir los bujes de carburografito de los impulsores para garantizar siempre un correcto enjuague.	Cada 12 meses	Si el técnico detecta anomalías adicionales durante la verificación y/o sustitución de los componentes (la cual deberá realizarse con repuestos originales), deberán realizar las reparaciones necesarias. Si no es posible realizar la reparación inmediatamente, no se debe utilizar el lavavajillas y se debe colocar un cartel de "fuera de servicio". Una vez realizadas las comprobaciones/ reparaciones, el técnico emitirá el informe confirmando que el lavavajillas funciona correctamente. El informe deberá incluir la fecha de las obras, la firma del técnico y la firma del cliente/responsable de mantenimiento del local.

Realizar todos los controles previstos cada 12 meses y además: Los siguientes componentes deben reemplazarse por Repuestos originales: Juntas de bomba de lavado Tubería de carga de agua Tubo de drenaje de agua Junta de la resistencia de la caldera Presostato de tanque (y caldera, si está presente) Válvulas solenoides	Cada 24 meses	Siga las instrucciones en las notas de 12 meses.
---	---------------	--

El incumplimiento de las comprobaciones anteriores y la no emisión de los informes breves por parte del técnico provocarán la pérdida de la garantía del producto. El Fabricante no se hace responsable de los fallos y/o daños causados por negligencias o por el incumplimiento de las normas de mantenimiento periódico indicadas en este manual de uso y mantenimiento.

### Kit básico de mantenimiento periódico/anual

A continuación se enumeran los kits de componentes básicos para el mantenimiento periódico, que deben reemplazarse anualmente:

KIT1M - KIT DE MANTENIMIENTO ANUAL DE LAVAVAJILLAS Y LAVAVASOS BAJO ENCIMERA		
Componente	Descripción	Cantidad
1216	Tubo de silicona para dosificador de abrillantador con racores y válvula antirretorno	1
1420	Tubo azul claro 6x4 para el dispensador de abrillantador	2,5
1217	Tubo de Santoprene para dosificador de detergente, completo con accesorios	1
1421	Tubo amarillo 6x4 para dosificador de detergente	2,5
503	Abrazadera de dos hilos Ø6-6,7	1
104465	Junta para rebosadero NBR75 color negro	1
104100	Casquillo de grafito de Ø14,1 mm para impulsor de lavado/enjuague	4

KIT2M - KIT DE MANTENIMIENTO ANUAL DE LAVAVAJILLAS Y LAVAVAJILLAS DE CAPOTA		
Componente	Descripción	Cantidad
1216	Tubo de silicona para dosificador de abrillantador con racores y válvula antirretorno	1
1420	Tubo azul claro 6x4 para el dispensador de abrillantador	2,5
1217	Tubo de Santoprene para dosificador de detergente, completo con accesorios	1
1421	Tubo amarillo 6x4 para dosificador de detergente	2,5
503	Abrazadera de dos hilos Ø6-6,7	1
104465	Junta para rebosadero NBR75 color negro	1
104100	Casquillo de carbogrfito Ø14,1mm para impulsor de enjuague	4
104110	Casquillo de grafito de Ø26 mm para impulsor de lavado	4

## ALARMAS DEFINIDAS

A continuación se muestra una lista de las alarmas definidas junto con una breve explicación. No todas las alarmas pueden reiniciarse automáticamente, es decir, permanecen activas hasta que se apague y encienda nuevamente la máquina.

La advertencia de alarma se muestra con:

- La luz de alarma parpadea
- el mensaje "AL" en los LED del DÍGITO IZQUIERDO el
- código de alarma en los LED del DÍGITO DERECHO

Alarma Código	Descripción de la alarma	Comprobaciones realizadas por el usuario final	Comprobaciones realizadas por el técnico de reparación
AL-01	Sonda de caldera y sonda de tanque defectuosas: Las sondas de temperatura están defectuosas. <small>La calefacción está desactivada</small>	Solicitar intervención de un técnico	1- Retire y vuelva a colocar el conector de la sonda en el placa de potencia 2- Reemplazar las sondas
AL-02	Sonda de caldera defectuosa:La sonda de la caldera no parece estar conectada; está interrumpida o en cortocircuito. <small>La calefacción de la caldera está desactivada</small>	Solicitar intervención de un técnico	1- Verifique que la sonda de temperatura esté conectada correctamente en la placa de potencia 2- Verificar que el terminal de la sonda de temperatura esté conectado correctamente 3- Reemplazar la sonda
AL-03	Sonda de tanque defectuosa:La sonda del tanque no parece estar conectada; está interrumpida o en cortocircuito. <small>La calefacción de la caldera está desactivada</small>	Solicitar intervención de un técnico	1- Verifique que la sonda de temperatura esté conectada correctamente en la placa de potencia 2- Verificar que el terminal de la sonda de temperatura esté conectado correctamente 3- Reemplazar la sonda
AL-04	Tiempo de espera de carga del tanque:El tanque no se ha llenado en el tiempo máximo previsto	1- La válvula de la red de agua no suministra agua 2- Desbordamiento no insertado o insertado incorrectamente 3- Chorros de enjuague obstruidos 4- Tubería de carga de agua aplastada El suavizador de agua aguas arriba no funciona	1- Filtro de electroválvula obstruido 2- Electroválvula no funciona 3- Presostato no funciona 4- Rotura de aire perforada 5- Circuito del relé RL2 dañado 6- Caldera obstruida con caliza
AL-05	Tiempo de espera de drenaje:El interruptor de presión del tanque no se abrió al final del ciclo de drenaje total	1- Desbordamiento insertado 2- Tubería de drenaje doblada, atascada u obstruida	1- Filtro obstruido 2- Tubería de drenaje obstruida 3- Tapones de la bomba de drenaje dañados 4- Bomba de drenaje dañada 5- Circuito del relé RL1 dañado
AL-06	Tiempo de espera de calefacción:El lavavajillas no calentó el agua en el tiempo máximo previsto. La calefacción está desactivada.	Solicitar intervención de un técnico	1- Enchufe eléctrico trifásico conectado incorrectamente 2- Fusibles de alimentación trifásica fundidos 3- Enchufes de alimentación de resistencias de tanque o caldera desconectado o dañado 4- Resistencia del tanque dañada 5- Resistencia de la caldera dañada 6- Relé de la placa de circuito RL6 o RL7 dañado 7- Contactor de calefacción trifásico dañado 8- Interruptor de presión del tanque dañado 9- Termostato de seguridad del tanque disparado 10- Termostato de seguridad de la caldera disparado